



# Automatische papierinvoer

Handleiding

# Inhoud

Over de automatische papierinvoer	1
Wat zit er in de doos?	1
Machine onderdelen	2
Registreer uw machine	3
Sluit de automatische sheetfeeder aan	4
Portrait® 3 Opstelling	4
Cameo® 4-configuratie	6
De automatische papierinvoer voorbereiden	8
Schakel de automatische papierinvoer in	8
Compatibele materialen	8
Materiaal laden	9
Download en installeer Silhouette Studio®	10
Navigeer door Silhouette Studio®	11
Afdrukken en knippen	12
Barcodes	14
Stuurpaneel	15
Ontwerpen knippen	16
Kus-cut	17
Pop-out uitsnijding	18
Probleemoplossen	19
Er is materiaal vastgelopen in de automatische papierinvoer	19
Materiaal wordt niet uit de snijmachine geworpen	20
Materiaal laadt niet soepel	20
Veiligheidsmaatregelen	21
Waar meer informatie te vinden	22

# Over de automatische papierinvoer

De Silhouette Auto Sheet Feeder is een bijbehorende machine die het bulksnijproces vereenvoudigt door automatisch plaatmateriaal in uw Silhouette-snijmachine te laden. Plaats maximaal 20 vellen materiaal in de bovenste lade en stel het aantal te snijden exemplaren in Silhouette Studio® in. Vervolgens laadt de Auto Sheet Feeder elk vel in de snijmachine voor een naadloos, matloos snijwerk. Snijd hetzelfde ontwerp meerdere keren of stuur verschillende snijopdrachten tegelijkertijd met behulp van barcodes.

De automatische sheetfeeder is alleen compatibel met de Silhouette Portrait® 3 en Cameo® 4. Gebruikers die met de Silhouette Cameo® 4 Plus of Cameo® 4 Pro werken, moeten de automatische sheetfeeder A3 Plus gebruiken.

## Wat zit er in de doos?

De Silhouette Auto Sheet Feeder wordt geleverd met de items in de volgende lijst. Controleer of alle items aanwezig zijn voordat u de machine gaat gebruiken. Als u onderstaande items mist, neem dan contact op met [support@silhouetteamerica.com](mailto:support@silhouetteamerica.com).

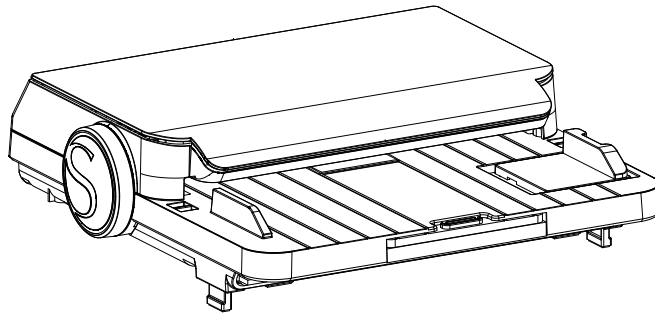

Silhouette automatische papierinvoer

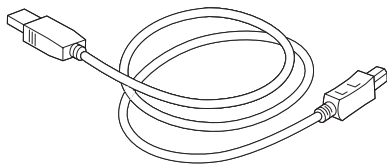

USB-kabel

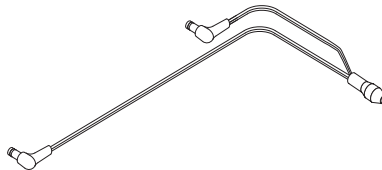

Stroomverdelerkabel

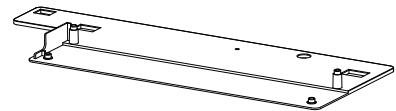

Positioneringsplaat

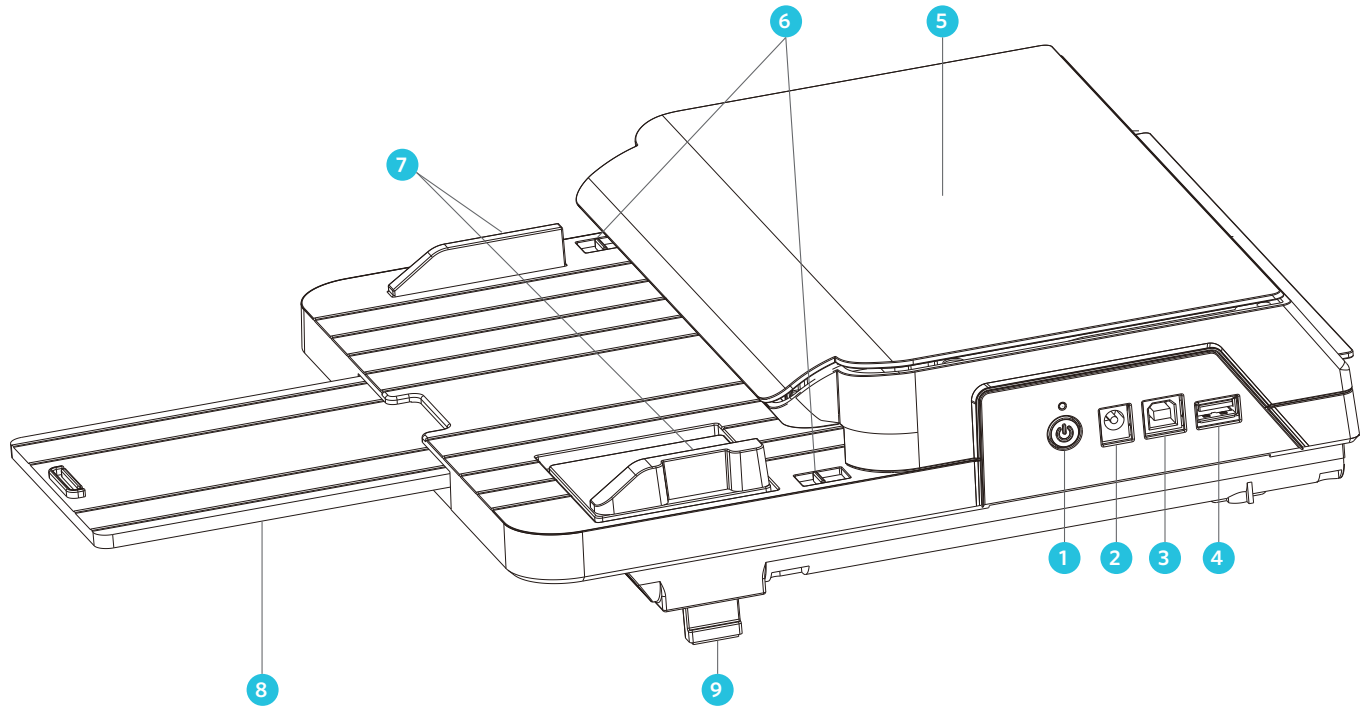

1. Aan/uit-knop—Hiermee schakelt u de stroom in en uit.
2. Stroomkabelpoort—Een stopcontact voor het aansluiten van de AC-adapter.
3. USB-B-poort: een stopcontact om de automatische papierinvoer aan te sluiten op een pc.
4. USB-A-poort—Een uitgang voor het aansluiten van de Auto Sheet Feeder op de snijmachine.
5. Kap—Houdt het mechanisme vast dat materiaal in de snijmachine laadt.
6. Afdeklipjes—Hendels voor het openen van het deksel aan de bovenzijde van de machine.
7. Papiergeleiders—Aanpassen aan de materiaalbreedte die wordt gebruikt.
8. Ondersteuningslade—Een uitschuifbare lade die het te laden materiaal ondersteunt.
9. Voeten: past de hoogte van de automatische papierinvoer aan bij gebruik met de Cameo® 4.

# Registreer uw machine

Ga naar [silhouetteamerica.com/setup](https://silhouetteamerica.com/setup) om alle juiste stappen te doorlopen om uw machine in te stellen. Het eerste wat u moet doen, is inloggen, of indien nodig een Silhouette-account aanmaken, en uw machine registreren.

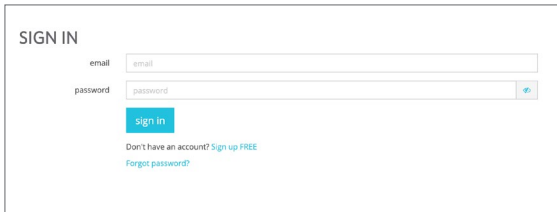

SIGN IN

email

password

[Sign in](#)

[Don't have an account? Sign up FREE](#)

[Forgot password?](#)

Als u een account heeft, voert u uw inloggegevens in en klikt u op 'Aanmelden'.

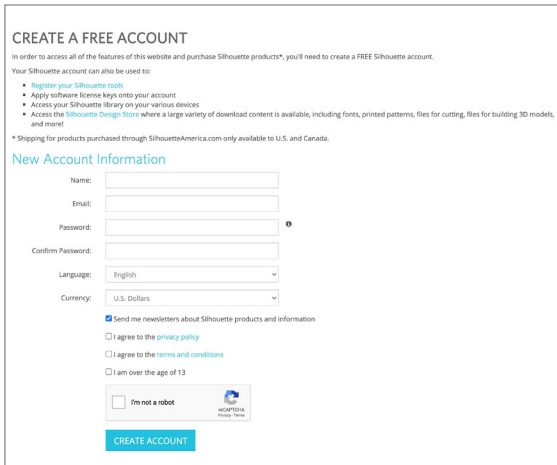

CREATE A FREE ACCOUNT

In order to access all of the features of this website and purchase Silhouette products\*, you'll need to create a FREE Silhouette account.

Your Silhouette account can also be used to:

- Register your Silhouette tools
- Apply software license keys onto your account
- Access your Silhouette library on your various devices
- Access the Silhouette Design Store where a large variety of download content is available, including fonts, printed patterns, files for cutting, files for building 3D models, and more!

\* Shipping for products purchased through SilhouetteAmerica.com only available to U.S. and Canada.

New Account Information

Name:

Email:

Password:

Confirm Password:

Language:

Currency:

Send me newsletters about Silhouette products and information

I agree to the [privacy policy](#)

I agree to the [terms and conditions](#)

I am over the age of 13

I'm not a robot 

[CREATE ACCOUNT](#)

Als u geen Silhouette-account hebt, klikt u op de knop "Account maken". Vul uw gegevens in. Als u klaar bent, klikt u op de knop 'Account maken' onder aan de pop-up.

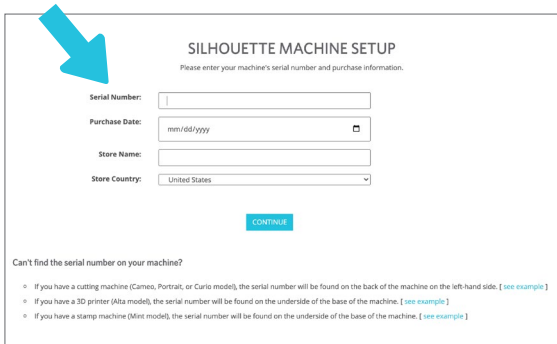

SILHOUETTE MACHINE SETUP

Please enter your machine's serial number and purchase information.

Serial Number:

Purchase Date:

Store Name:

Store Country:

[CONTINUE](#)

Can't find the serial number on your machine?

- If you have a cutting machine (Cameo, Portrait, or Curio model), the serial number will be found on the back of the machine on the left-hand side. [\[ see example \]](#)
- If you have a 3D printer (Alta model), the serial number will be found on the underside of the base of the machine. [\[ see example \]](#)
- If you have a stamp machine (Mini model), the serial number will be found on the underside of the base of the machine. [\[ see example \]](#)

Vervolgens vul je je adres in. Nadat u die informatie heeft ingediend, ziet u dit scherm, dat u zult gebruiken om uw machine te registreren. U voert het serienummer van uw machine in, dit vindt u op een sticker aan de onderkant van uw machine. Je voert ook de aankoopdatum in en waar je het hebt gekocht.

Voor Windows-gebruikers: als [silhouetteamerica.com/setup](https://silhouetteamerica.com/setup) vastloopt of anderszins niet goed wordt weergegeven, probeert u mogelijk toegang te krijgen tot de pagina met een oudere internetbrowser. Open de pagina met Microsoft Edge, Google Chrome of Firefox.

# Sluit de automatische sheetfeeder aan

De Auto Sheet Feeder moet correct zijn ingesteld en aangesloten op uw Silhouette-snijmachine. Een verkeerde instelling kan leiden tot laadproblemen, materiaalopstoppingen en onnauwkeurige sneden. Volg deze instructies om ervoor te zorgen dat de automatische papierinvoer stabiel is en correct is aangesloten op uw Silhouette-machine en uw computer.

Herinnering: de automatische papierinvoer is alleen compatibel met de Silhouette Portrait® 3 en Cameo® 4. Dit model is niet compatibel met de Cameo® 4 Plus en Cameo® 4 Pro. De Auto Sheet Feeder A3 Plus is nodig voor gebruik met de Cameo® 4 Plus en Cameo® 4 Pro.

## Portrait® 3 Opstelling

Plaats eerst de Portrait® 3 poten in de rechthoekige gaten op de positioneringsbasis.

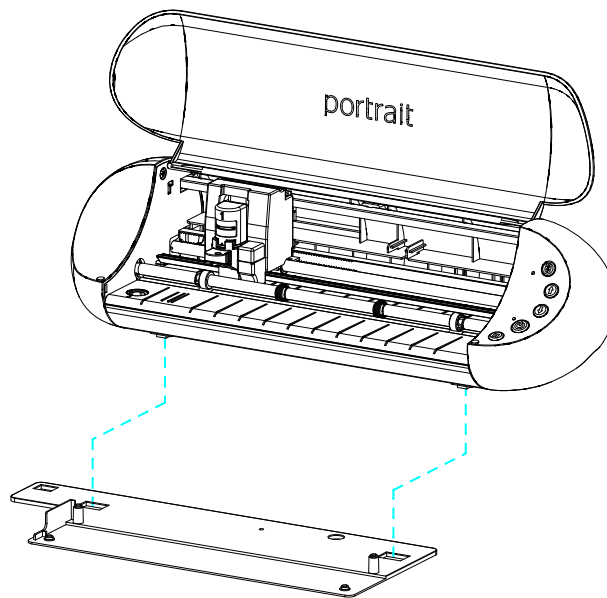

Plaats vervolgens de automatische papierinvoer op de linker- en rechterpennen op de positioneringsbasis. De automatische papierinvoer moet stabiel en stevig op zijn plaats staan. Als de automatische sheetfeeder op enig moment verschuift, moet deze mogelijk opnieuw op de positioneringsbasis worden geplaatst.

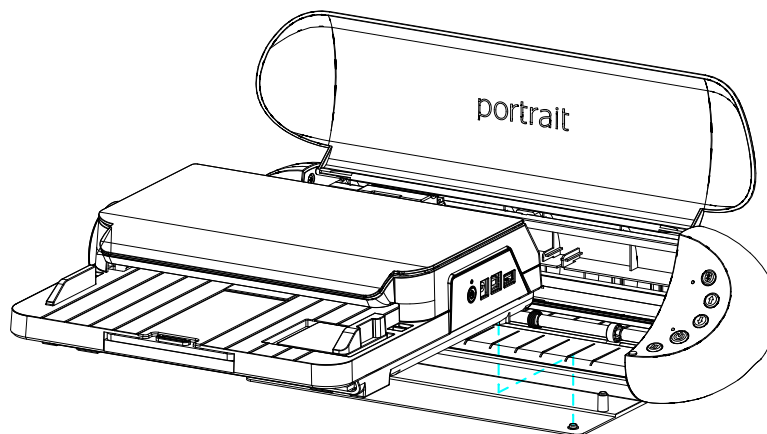

Zorg ervoor dat de voetjes aan de voorkant van de automatische papierinvoer omhoog in de machine zijn geplaatst. Deze pootjes hoeven alleen uitgeschoven te worden wanneer de Auto Sheet Feeder is aangesloten op de Cameo® 4, niet op de Portrait® 3.

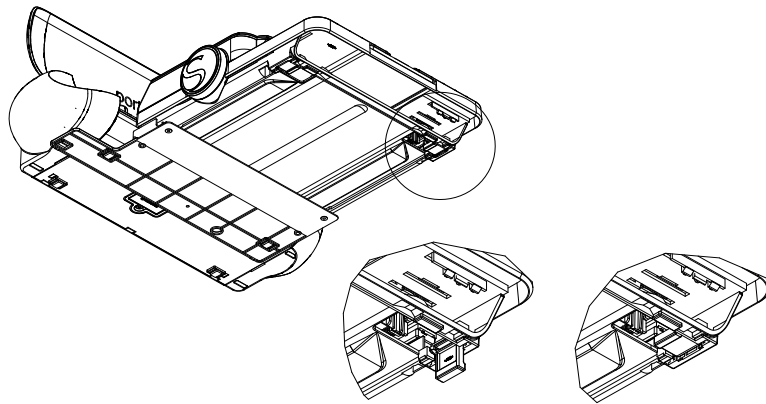

Gebruik de stroomverdelerkabel die bij de automatische papierinvoer is geleverd om de machine op de Portrait® 3 aan te sluiten. Sluit de AC-kabel die bij uw Portrait® 3 is geleverd aan op de basis van de stroomverdelerkabel en vervolgens op uw stopcontact.

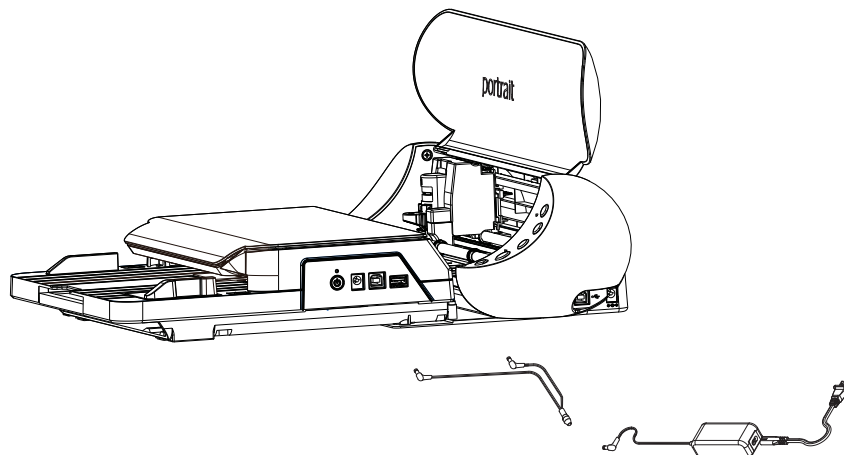

Sluit tot slot de Auto Sheet Feeder en de Portrait® 3 aan met behulp van de korte USB-kabel die bij de Auto Sheet Feeder is geleverd. Gebruik de langere USB-kabel die bij uw Portrait® 3 is geleverd om de automatische papierinvoer op uw computer aan te sluiten.

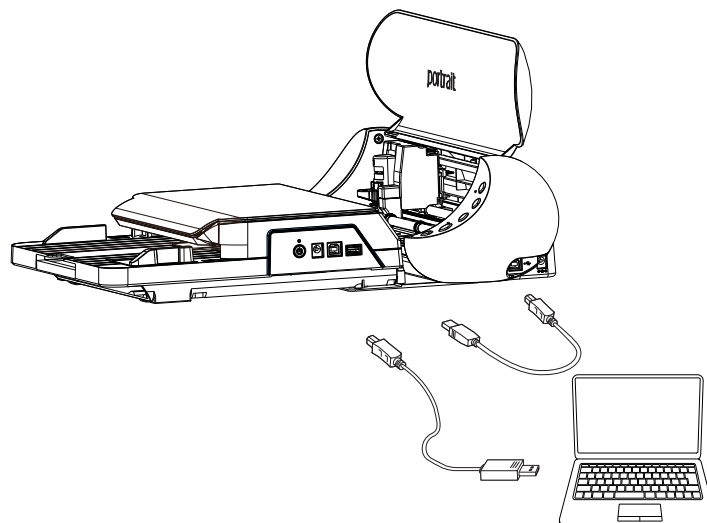

## Cameo® 4-configuratie

Plaats eerst de Cameo® 4 poten in de rechthoekige en ronde gaten op de positioneringsbasis.

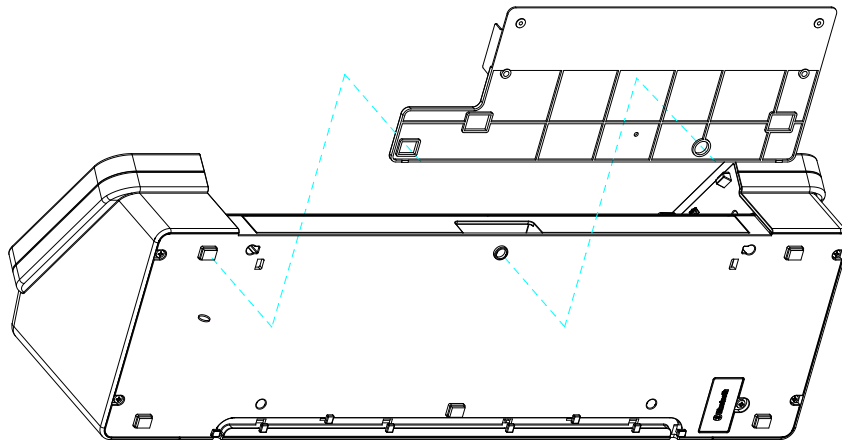

Plaats vervolgens de automatische papierinvoer op de linker- en rechterpenen op de positioneringsbasis. De automatische papierinvoer moet stabiel en stevig op zijn plaats staan. Als de automatische sheetfeeder op enig moment verschuift, moet deze mogelijk opnieuw op de positioneringsbasis worden geplaatst.

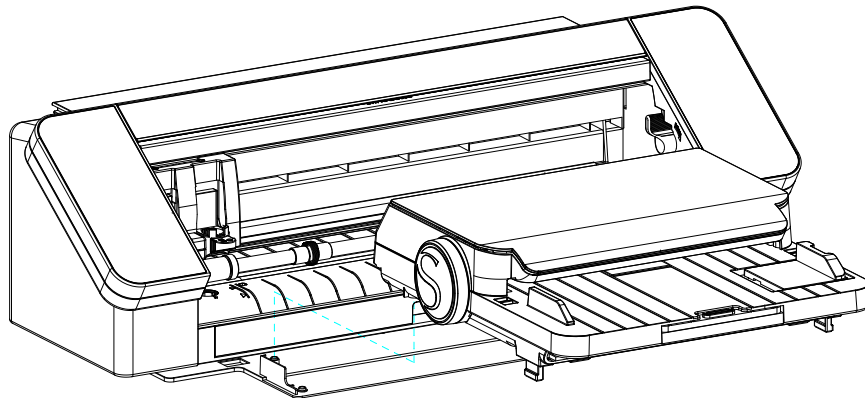

Zorg ervoor dat de pootjes aan de voorkant van de automatische papierinvoer onder de machine zijn uitgeschoven. Deze voetjes geven de Auto Sheet Feeder de extra hoogte die nodig is om materialen correct in de Cameo® 4 te laden.

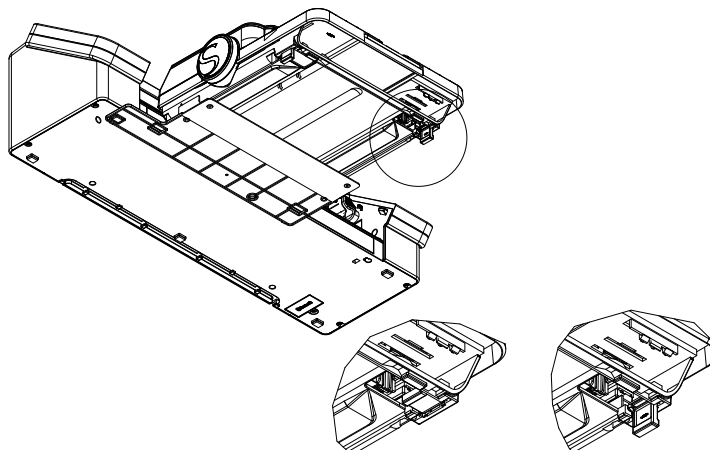

Gebruik de stroomverdelerkabel die bij de automatische papierinvoer is geleverd om de machine op de Cameo® 4 aan te sluiten. Sluit de AC-kabel die bij uw Cameo® 4 is geleverd aan op de basis van de stroomverdelerkabel en vervolgens op uw stopcontact.

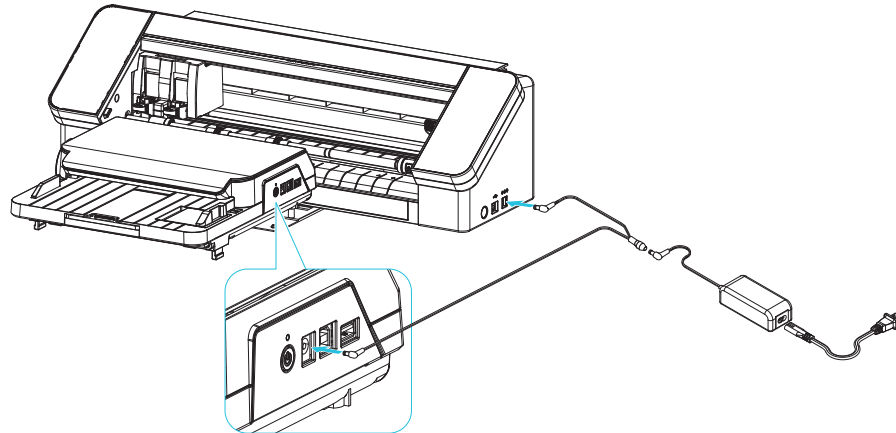

Sluit tot slot de Auto Sheet Feeder en de Cameo® 4 aan met behulp van de korte USB-kabel die bij de Auto Sheet Feeder is geleverd. Gebruik de langere USB-kabel die bij uw Cameo® 4 is geleverd om de automatische papierinvoer op uw computer aan te sluiten.

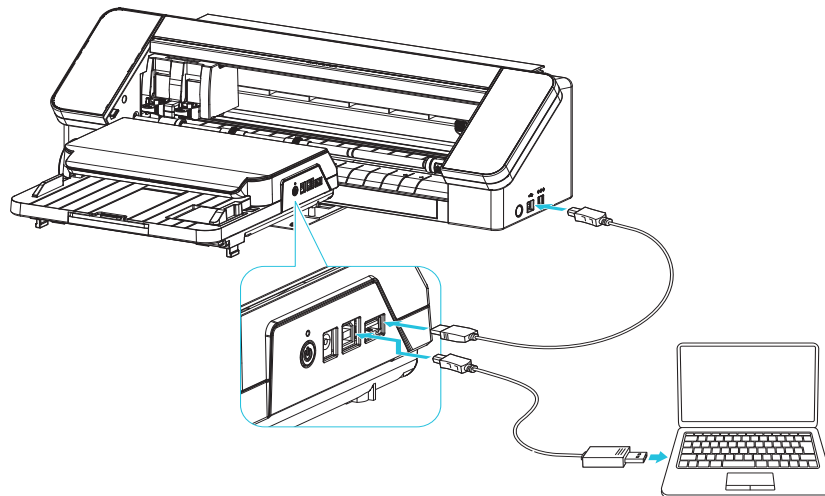

# De automatische papierinvoer voorbereiden

## Schakel de automatische papierinvoer in

Schakel de automatische papierinvoer in door op de aan/uit-knop aan de rechterkant van de machine te drukken. De machine maakt een snel zoemend geluid bij het opstarten en het lampje wordt groen. U moet ook uw snijmachine aanzetten.



## Compatibele materialen

De Auto Sheet Feeder kan een grote verscheidenheid aan verschillende materialen in uw snijmachine laden. Er kunnen materialen van zowel A4- als US Letter-formaat worden gebruikt.

- ▶ Stickerpapier
- ▶ Kaarten
- ▶ fotopapier
- ▶ Overige plaatmaterialen

Bij het selecteren van materiaal om in uw snijmachine te laden met behulp van de automatische velleninvoer, zijn er enkele overwegingen waarmee u rekening moet houden.

- ▶ Materialen die gevouwen, gekreukt, nat, sterk gebogen of anderszins beschadigd zijn, mogen niet worden gebruikt met de automatische papierinvoer.
- ▶ Gebogen materialen worden mogelijk niet goed in de machine geladen. Als het materiaal gebogen is, corrigeert u de kromming door het materiaal vóór het laden in de tegenovergestelde richting op te rollen.
- ▶ Materialen met een klevend oppervlak zijn niet compatibel met de automatische papierinvoer.
- ▶ Media vol statische elektriciteit worden mogelijk niet goed geladen.
- ▶ Materiaal kan kromtrekken nadat er ontwerpen op zijn gedrukt. Te veel kromtrekken kan ertoe leiden dat het materiaal niet goed wordt geladen.
- ▶ Materialen zijn mogelijk te dun of te dik voor gebruik met de automatische papierinvoer. Bekijk de technische specificaties van de automatische papierinvoer voor meer informatie over de compatibiliteit van mediadiktes.

## Materiaal laden

U moet eerst materiaal in de Auto Sheet Feeder plaatsen voordat elk vel in uw snijmachine kan worden geladen. Afhankelijk van de materiaaldikte kunt u maximaal 20 vellen materiaal tegelijk in de automatische velleninvoer plaatsen.

- ▶ Maak de randen van het afdrukmetaal recht voordat u het plaatst.
- ▶ Verleng de steunlade aan de voorkant van de automatische papierinvoer. Dit ondersteunt uw materiaal als het voorbij de laadbak komt.
- ▶ Lijn de media uit met de geleider aan de linkerkant en laad deze verticaal in de machine totdat deze stevig de achterkant bereikt.
- ▶ Pas de papiergeleider aan de rechterkant aan de materiaalbreedte aan.
- ▶ Voor gebruikers van Cameo® 4: Stel de rollen op de snijmachine af op de materiaalbreedte. De Portrait® 3 heeft geen verstelbare rollen en vereist geen extra setup.



Als u weerstand ondervindt tijdens het laden van materiaal in de automatische papierinvoer, probeer het dan niet door de machine te forceren. Media zullen niet volledig door de machine rollen wanneer ze voor het eerst in de automatische papierinvoer worden geplaatst. Mogelijk probeert u ook te veel vellen tegelijk te laden; verwijder een paar vellen uit de materiaalstapel en probeer de media opnieuw in de automatische velleninvoer te laden.

Als het materiaal tijdens het laden vast komt te zitten in de automatische papierinvoer, laat u de kleplijpsjes aan weerszijden van de medialade los. Hierdoor wordt het deksel geopend en kan het materiaal door de machine worden getrokken en worden verwijderd. Het deksel zal slechts een klein beetje omhoog komen; probeer het niet verder te openen, omdat dit de machine kan beschadigen.



# Download en installeer Silhouette Studio®

Als u al een Silhouette-snijmachine hebt die nodig is om de Silhouette Auto Sheet Feeder te bedienen, hoeft u Silhouette Studio® niet opnieuw te installeren. Bevestig in plaats daarvan dat Silhouette Studio® is bijgewerkt naar de nieuwste versie. De automatische sheetfeeder is alleen compatibel met versie 4.5 en hoger.

Als er een update voor Silhouette Studio® beschikbaar is, ontvangt u een pop-up voordat de software start om u te informeren over de beschikbare update. Er wordt gevraagd of u de software nu of later wilt bijwerken. Selecteer "Installeren" om de installatie van de update te starten.

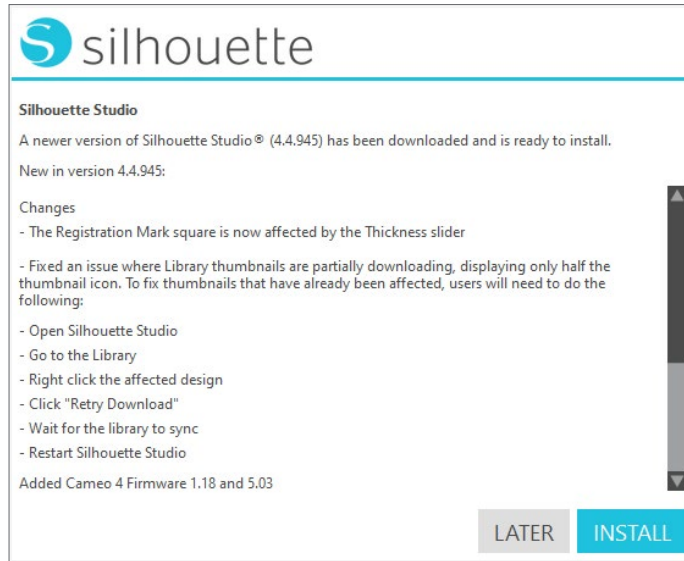

Als u ervoor kiest om de software later bij te werken, ontvangt u mogelijk de pop-up de volgende keer dat u de software start. Of u kunt [silhouetteamerica.com/software](http://silhouetteamerica.com/software) bezoeken om de update van onze website te downloaden.

Om Silhouette Studio® voor de eerste keer te downloaden en te installeren, gaat u naar [silhouetteamerica.com/software](http://silhouetteamerica.com/software) om de nieuwste versie van de software te downloaden. Klik op uw besturingssysteem (Mac of Windows) en volg de aanwijzingen op uw computer om de installatie te voltooien.



Silhouette Studio® allows you to access or create designs and send them to a Silhouette cutting machine.

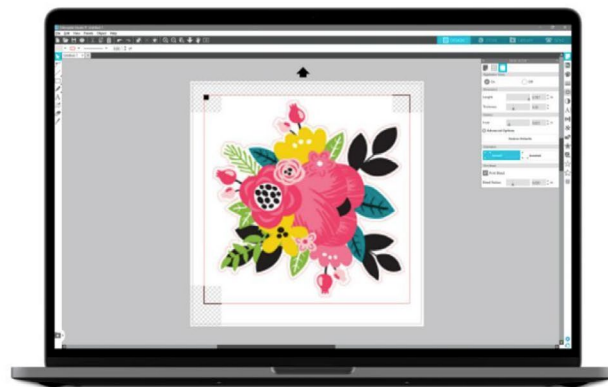
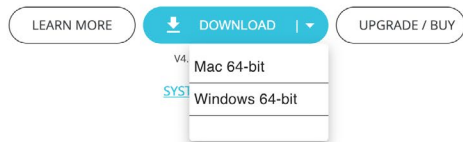

## Other Software

ADOBE ILLUSTRATOR & COREL DRAW

**silhouetteCONNECT™**

Plug-in for Adobe Illustrator® & Corel DRAW®.

MORE INFO →

ALTA

**silhouette3D**

Companion software for the Silhouette Alta 3D printer.

MORE INFO →

MOBILE

**silhouette go**

Mobile app for Silhouette cutting machines.

MORE INFO →

Download on the App Store | GET IT ON Google Play

MINT

**mintstudio™**

Companion software for the Silhouette Mint stamp maker.

MORE INFO →

# Navigeer door Silhouette Studio®® 탐색

De automatische sheetfeeder heeft een aantal specifieke functies die zijn opgenomen in Silhouette Studio®. Raadpleeg de handleiding van uw snijmachine of ga naar [silhouetteusa.com/software](http://silhouetteusa.com/software) voor meer informatie over hoe u door Silhouette Studio® navigeert.

Wanneer u Silhouette Studio® opent terwijl de automatische sheetfeeder is aangesloten of de machine aanzet terwijl de software open is, ontvangt u een pop-up waarin u wordt gevraagd of u de automatische sheetfeeder wilt instellen als uw actieve machine. Selecteer “Ja” om toegang te krijgen tot de benodigde functies voor gebruik met de automatische papierinvoer.

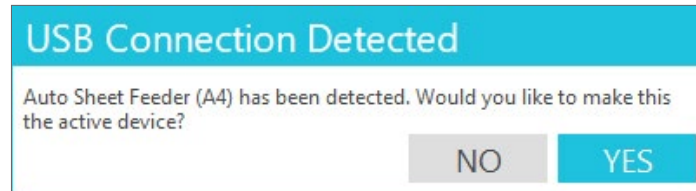

Als u meerdere snijmachines hebt aangesloten op Silhouette Studio®, zoals een Portrait® 3 aangesloten op de automatische sheetfeeder en een Cameo® 4, moet u de automatische sheetfeeder handmatig bevestigen in het verzendpaneel. Klik op het machinepictogram in de linkerbenedenhoek van het verzendpaneel en selecteer de machine die u gebruikt.

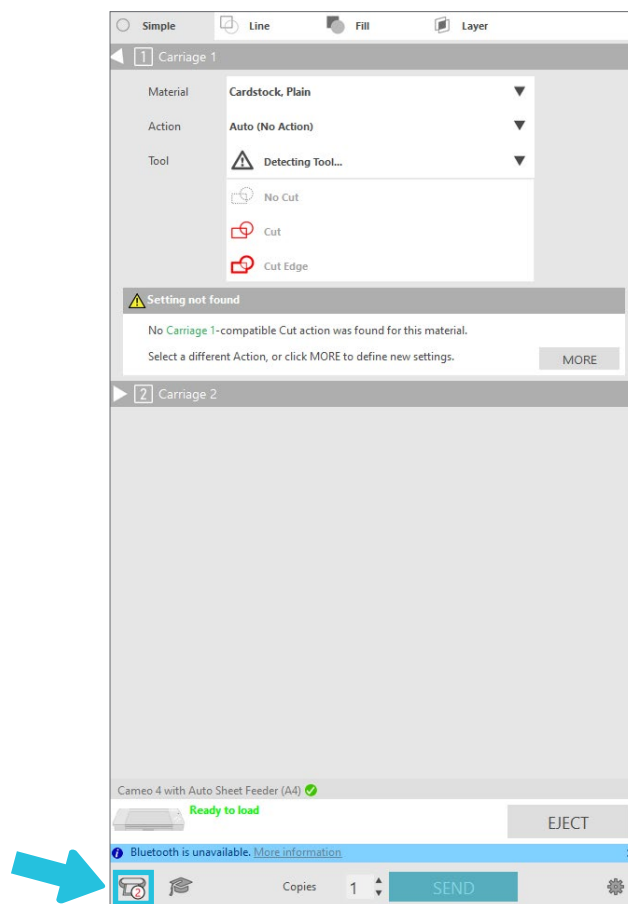

## Afdrukken en knippen

Print & Cut-projecten omvatten het afdrukken van een project vanuit Silhouette Studio® op uw plaatmateriaal en het vervolgens laden van de afgedrukte pagina in uw Silhouette-machine om te snijden. Dit gebeurt met behulp van registratietekens, die op de hoeken van uw pagina worden afgedrukt. Print & Cut kan worden gebruikt zonder een automatische sheetfeeder, maar het snijden van meerdere Print & Cut-pagina's is een van de meest voorkomende machinetoepassingen.

De optische sensor van uw Silhouette-machine zal de registratiemarkeringen op uw afgedrukte pagina vinden terwijl de Auto Sheet Feeder deze in de machine laadt, zodat deze weet waar te snijden. Open het paneel Pagina-instelling om uw document in te stellen voor Print & Cut. Dit paneel wordt automatisch geopend wanneer u een nieuw document maakt, maar u kunt registratiemarkeringen op elk moment in het ontwerpproces inschakelen.

Pas uw mediaformaat aan het door u geselecteerde materiaal aan. In de meeste gevallen is dit 8,5 inch x 11 inch. De instelling Snijmat wordt automatisch ingesteld op Geen. Oriëntatie moet zijn ingesteld op Portrait, de standaardinstelling. Open vervolgens het tabblad Registratiemarkeringen. Dit is het derde pictogram bovenaan het paneel Pagina-instelling. Eenmaal geopend, schakelt u de registratietekens bovenaan het paneel in.

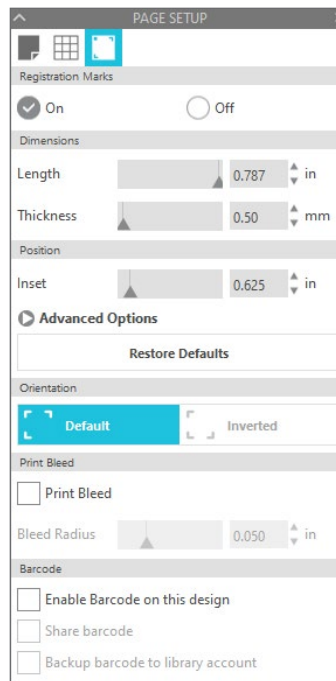

U ziet drie markeringen op uw pagina verschijnen in de linkerbovenhoek, de rechterbovenhoek en de linkerbenedenhoek. Dit zijn de registratietekens. Er zullen ook kruisarcering zijn bovenaan en in de linkerbenedenhoek van de pagina, samen met een rode rechthoek die de registratietekens verbindt. Uw model moet binnen deze rand blijven en mag geen van de registratietekens overlappen. Anders kan uw Silhouette-machine het document mogelijk niet registreren om te snijden.

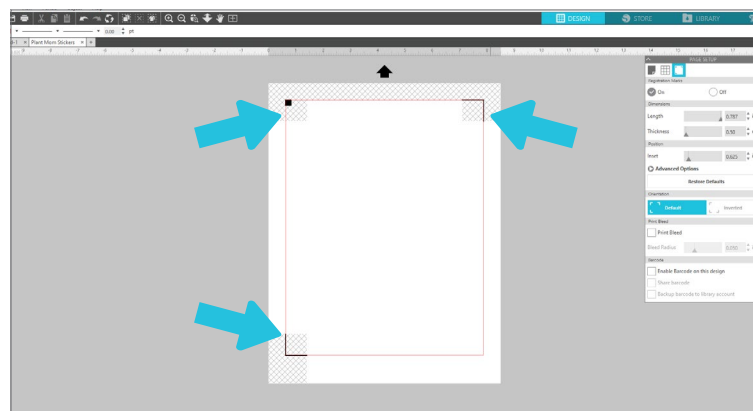

Extra Print & Cut-instellingen kunnen worden ingeschakeld of gewijzigd op het tabblad Registratiemarkeringen. Deze kunnen worden aangepast voordat u uw document afdrukt. Wijzig deze instellingen of uw ontwerp niet na het afdrukken. Anders kan de snijpositie verschuiven of kan de Silhouette-machine de registratiemarkeringen mogelijk niet scannen.

## Dimensies

De lengte en dikte van uw registratietekens kunnen worden aangepast. De lengte vergroot en verkleint de grootte van de registratietekens in de rechterboven- en linkerbenedenhoek. Dikte past de breedte van de markeringen aan. Deze instellingen zijn het waard om aan te passen als uw snijmachine moeite heeft om de registratietekens te lezen, maar we raden u aan de standaardinstellingen te gebruiken voor de beste resultaten.

## Positie

In plaats van de registratietekens zelf te wijzigen, verandert de Positie-instelling de locatie waar uw registratietekens op de pagina worden afgedrukt. We raden aan om de positie ook op de standaardinstelling te houden. Het gedeelte Positie bevat een optie om uw standaardinstellingen voor registratiemarkeringen te herstellen.

## Afdrukafloop

Een afloop is een kleine rand die rond de snijlijnen wordt afgedrukt die bij uw ontwerp passen. Deze afloop is verantwoordelijk voor eventuele marginale verschillen tussen uw gedrukte ontwerp en waar uw Silhouette-machine zal snijden. Het wordt meestal gebruikt voor ontwerpen met een bedrukte kleur die doorloopt tot aan de snijlijn, zodat er geen dunne rand van het onbedrukte materiaal rond uw gesneden ontwerp is.



## Barcodes

Het laatste gedeelte van het tabblad Registratiemarkeringen is het gedeelte Barcode. Het scannen van streepjescodes was oorspronkelijk een functie die exclusief was voor de Silhouette Studio® Business Edition. Alle gebruikers van Silhouette Studio® hebben echter toegang tot deze functie wanneer ze de automatische papierinvoer aansluiten op de software, ongeacht welke editie wordt gebruikt.

Door streepjescodes af te drukken op uw Print & Cut-projecten, kunt u verschillende snijpdrachten tegelijk in de Auto Sheet Feeder laden. De snijmachine scant elke pagina terwijl deze in de machine wordt geladen. Als er een streepjescode aanwezig is, kan de Silhouette-machine bestanden knippen die in uw bibliotheek zijn opgeslagen zonder ze te hoeven openen.

Wanneer uw Silhouette-machine de registratietekens van uw materiaal scant, zoekt het ook naar een streepjescode die is afgedrukt onder het vierkant in de linkerbovenhoek.

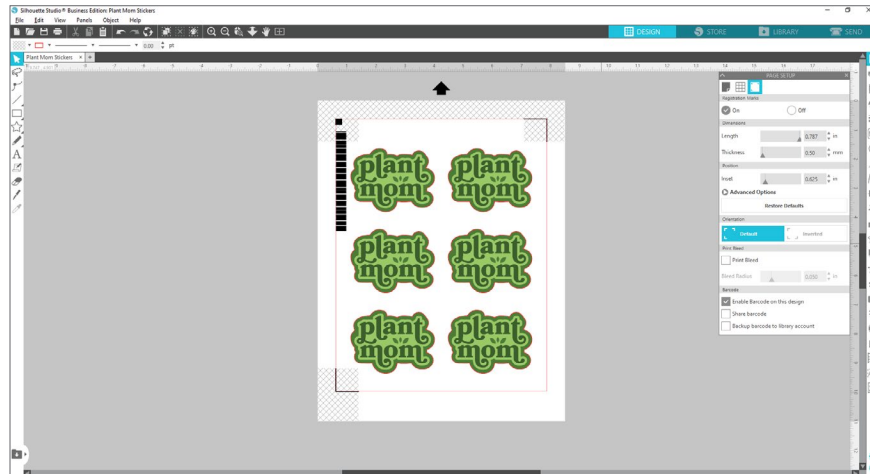

Deze streepjescode bevat alle informatie die uw Silhouette-machine nodig heeft om uw ontwerp te snijden, zoals de locatie van de snijlijnen, het materiaaltype en de instellingen voor de diepte en kracht van het mes. Zodra uw ontwerp klaar is en u uw materiaal en snij-instellingen hebt geselecteerd in het verzendpaneel, schakelt u de streepjescode in en drukt u het document af.

U kunt er ook voor kiezen om de streepjescode te delen. Als u deze optie selecteert, wordt de streepjescode geüpload naar de cloudgegevens van Silhouette, zodat iedereen de streepjescode kan scannen en het ontwerp kan knippen, ongeacht of het bestand op de computer van de gebruiker is opgeslagen.

Voor succesvol gebruik van streepjescodes zijn er een paar dingen om in gedachten te houden.

- ▶ Tenzij het delen van streepjescodes is ingeschakeld, kan de Silhouette-machine alleen streepjescodes registreren voor bestanden die zijn gemaakt op de computer die wordt gebruikt.
- ▶ Voor de beste resultaten schakelt u de streepjescode in zodra u uw ontwerp en uw materiaal- en snij-instellingen hebt voltooid. De streepjescode kan niet worden gewijzigd nadat het venster Afdrukvoorbeeld is geopend.
- ▶ Wijzigingen in de materiaal- en snij-instellingen vereisen het genereren van een nieuwe barcode.
- ▶ Hoewel u verschillende ontwerpen in één snijopdracht kunt snijden door streepjescodes te gebruiken, kunt u slechts één materiaalsoort tegelijk snijden.
- ▶ In het verzendpaneel moet u op het streepjescodepictogram rechts van de knop “Verzenden” drukken in plaats van “Verzenden” te selecteren. Dit zal uw Silhouette-machine vragen om een streepjescode te scannen wanneer elk vel in de machine wordt geladen.



## Stuurpaneel

In het verzendpaneel voltooit u uw materiaal- en mesinstellingen en stuurt u de snijopdracht naar uw Silhouette-machine. Het paneel bevat alle informatie die u normaal zou zien wanneer u een bestand verzendt om te snijden zonder de automatische papierinvoer. Voordat u op “Verzenden” klikt, voltooit u al deze informatie zodat deze overeenkomt met uw materiaal en gewenste snij-instellingen.

Wanneer de automatische papierinvoer is ingesteld als het actieve apparaat, ziet u een kleine wijziging in het verzendpaneel. Naast de knop “Verzenden” onderaan het paneel, ziet u links een nummer. Hier stelt u het aantal te snijden exemplaren in. Als u bijvoorbeeld vijf vellen in de automatische sheetfeeder hebt geplaatst, stelt u dit aantal in op 5.

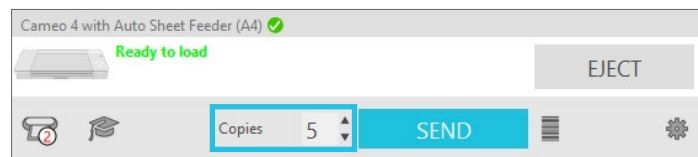

Met het aantal exemplaren ingesteld, bent u klaar om op “Verzenden” te drukken. Als u streepjescodes gebruikt, moet u in plaats daarvan op het streepjescodepictogram rechts van de knop “Verzenden” drukken.

Raadpleeg de handleiding van uw snijmachine voor meer gedetailleerde instructies over het gebruik van het verzendpaneel. Of klik op het pictogram van de afstudeerdop in de linkerbenedenhoek van het verzendpaneel voor een korte diavoorstelling met de te volgen stappen.

# Ontwerpen knippen

De automatische sheetfeeder maakt gebruik van het matloze snijvermogen van uw Silhouette-machine om materiaal rechtstreeks in de machine te laden. In plaats van elk vel op een snijmat te leggen en ze afzonderlijk in de machine te laden, automatiseert de Auto Sheet Feeder het proces voor u.

Controleer voordat u gaat snijden of u voldoende ruimte rond uw snijmachine hebt, vooral daarachter. Uw Silhouette-machine rolt materiaal naar voren en naar achteren terwijl het snijdt. Terwijl de Auto Sheet Feeder materiaal onder de laadbak uitwerpt bij gebruik met de Cameo® 4, wordt elk afgewerkt vel achter de Portrait® 3 uitgeworpen als dat de snijmachine is die in gebruik is.

Om uw eerste knipopdracht te verzenden, opent u het verzendpaneel in de rechterbovenhoek van het scherm. Selecteer vervolgens uw materiaaltype in het vervolgkeuzemenu Materiaal. Het is belangrijk om het juiste materiaal te selecteren, omdat Silhouette Studio® de snij-instellingen voor elk materiaal heeft verfijnd. Materialen die niet compatibel zijn met de automatische sheetfeeder zijn gemarkeerd met een geel waarschuwingspictogram aan de rechterkant van het menu.



Bevestig vervolgens dat de juiste actie en tool zijn geselecteerd. De materiaalkeuze moet automatisch de juiste actie selecteren, maar zorg ervoor dat de actie en het gereedschap overeenkomen met wat u snijdt. Cardstock wordt bijvoorbeeld gesneden met behulp van een pop-out snede.

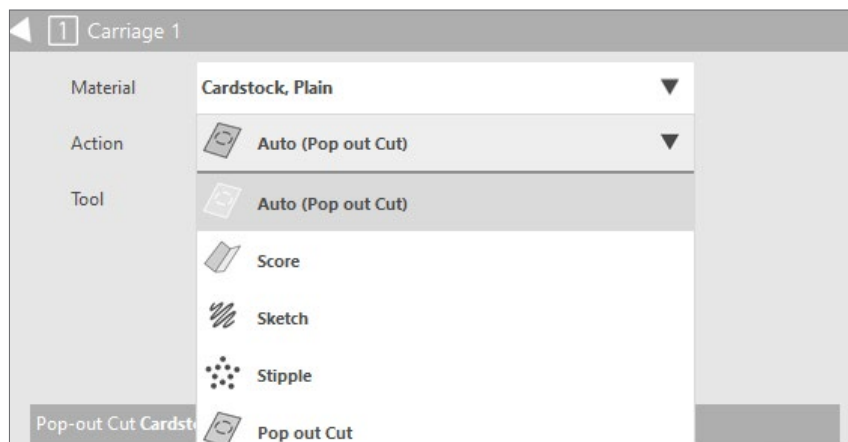

Als uw automatische papierinvoer correct is ingesteld, moet op het verzendpaneel de naam van uw apparaat worden weergegeven als "Portrait 3 met automatische papierinvoer (A4)" of "Cameo 4 met automatische papierinvoer (A4)". De status is "Klaar om te laden". Als al deze instellingen correct zijn en het aantal exemplaren is ingesteld, bent u klaar om de snijopdracht naar de machine te sturen.

Raadpleeg de handleiding van uw snijmachine voor meer informatie over het verzenden van snijopdrachten naar uw Silhouette-machine.

## Over matloos snijden

Er zijn twee soorten matloos snijden: kiss-cut en pop-out cut. Een kiss-cut wordt gebruikt wanneer u materialen met een achterkant snijdt, terwijl pop-out cuts helemaal door een reeks materialen snijden. Wanneer u de automatische papierinvoer gebruikt, moet u een van deze twee matloze snijopties gebruiken.

### Kus-cut

Kiss-cuts snijden je ontwerp uit de bovenste laag materiaal terwijl de achterkant intact blijft. Het is het meest geschikt voor:

- ▶ Stickerpapier
- ▶ Bedrukbaar vinyl en warmteoverdracht
- ▶ Andere gevoerde plaatmaterialen

Ga naar het verzendpaneel en zorg ervoor dat het juiste materiaal wordt vermeld. Dit zou de actie automatisch moeten instellen op Snijden, en de standaard snij-instellingen zullen alleen door de bovenste materiaallaag snijden.

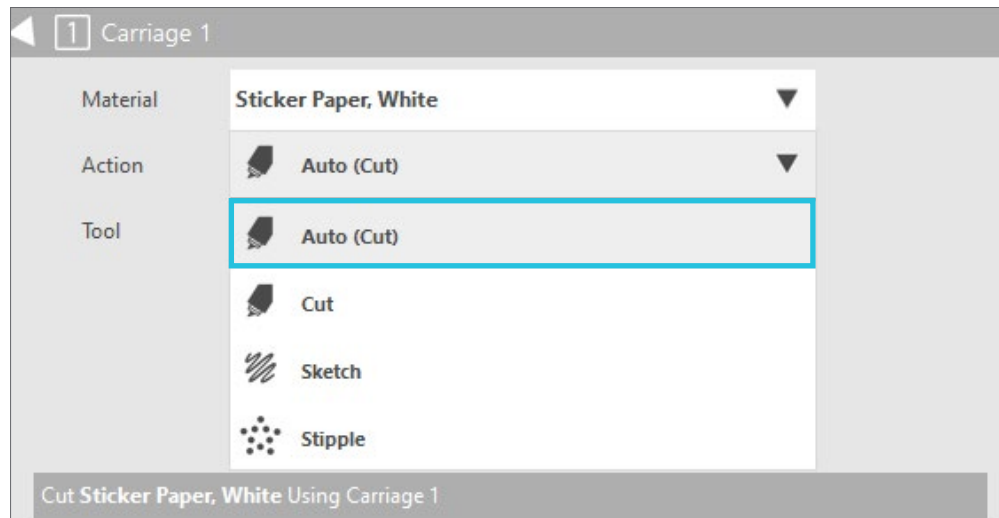

## Pop-out uitsnijding

Pop-out sneden snijden helemaal door het materiaal, maar laten de vorm op zijn plaats met behulp van strategische perforaties. Door een kanaal dat onder het mesgedeelte loopt, kan uw Silhouette machine helemaal door het materiaal snijden zonder snijmat. Het doet dit door het mes in kleine segmenten op te tillen terwijl het snijdt, waardoor kleine delen van het materiaal aan de pagina blijven zitten.

Zodra het materiaal onder de automatische velleninvoer is uitgeworpen, haalt u het uitgesneden ontwerp eenvoudig van het papier. Pop-out cut is het meest geschikt voor stijvere materialen, maar kan worden uitgevoerd op een groot aantal verschillende mediatypes:

- ▶ Kaarten
- ▶ Plakboekdocument
- ▶ fotonpapier
- ▶ Overige plaatmaterialen

Om een pop-out uitsnijding uit te voeren, selecteert u uw compatibele materiaaltipe in het verzendpaneel. Dit zou de actie automatisch moeten instellen op Pop-out Cut.

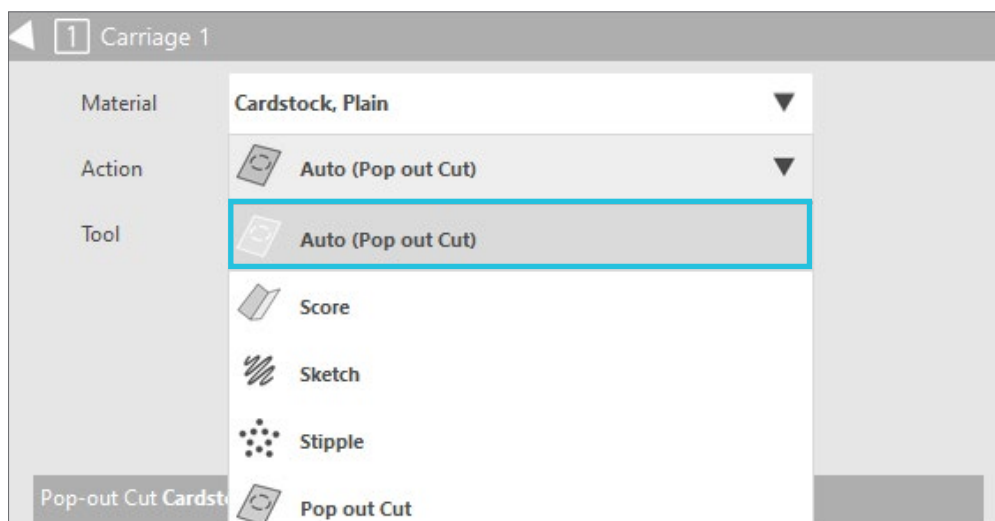

De pop-out snijmodus is niet bedoeld voor gebruik met dunne of flexibele materialen, zoals kopieerpapier of stof. De automatische sheetfeeder is geen goede optie voor het snijden van dunne mediatypes en in plaats daarvan moet een snijmat worden gebruikt.

# Probleemoplossen

## Er is materiaal vastgelopen in de automatische papierinvoer

Schakel eerst de automatische papierinvoer uit. Trek vervolgens de twee lipjes aan de onderkant van het deksel naar u toe om het deksel te ontgrendelen. Hierdoor kunt u de media uit de automatische papierinvoer trekken.



Verwijder het materiaal uit de automatische papierinvoer en sluit de klep voordat u de snijopdracht opnieuw probeert te verzenden. Probeer het deksel niet verder te openen dan wanneer u aan de lipjes trekt. Als u dit wel doet, beschadigt u uw machine.

U ontvangt de volgende pop-up in Silhouette Studio® na een papierstoring. Bekijk de volgende suggesties en probeer het opnieuw om de kans op een papierstoring te verkleinen.

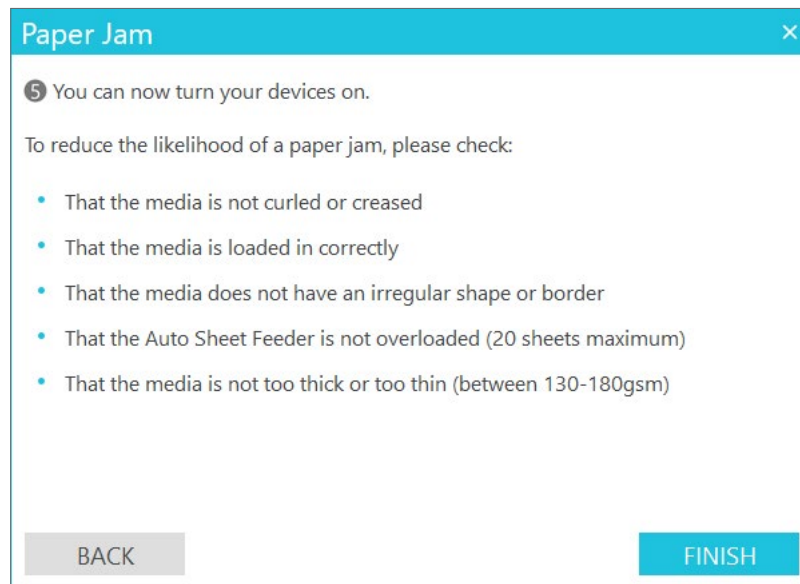

## Materiaal wordt niet uit de snijmachine geworpen

Als er materiaal in de snijmachine achterblijft in plaats van onder de automatische velleninvoer te worden uitgeworpen, is er waarschijnlijk een fout met de snijmachine.

Schakel de automatische papierinvoer uit. Druk vervolgens op de knop Materiaal verwijderen op de snijmachine.

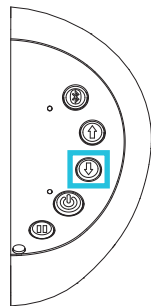

Portrait® 3

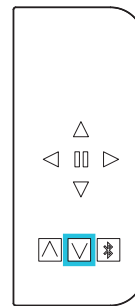

Cameo® 4

Raadpleeg de handleiding van uw snijmachine voor meer informatie over het laden en lossen van materiaal.

## Materiaal laadt niet soepel

Na verloop van tijd kunnen zich stof en vuil ophopen in de automatische papierinvoer. Dit kan van invloed zijn op het vermogen van de machine om media correct in de snijmachine te laden. Om de binnenkant van de automatische papierinvoer te reinigen, gebruikt u een standaard printerreinigingsvel om stof te verwijderen.

Schakel de automatische papierinvoer uit en trek de twee kleplipjes naar u toe om het deksel te openen. Plaats het reinigingsvel en sluit het deksel.





Verwijder vervolgens het reinigingsvel. Stof en ander vuil zullen zich aan de lijm van het materiaal hechten. Herhaal dit proces 2-3 keer of totdat er geen stof meer op het reinigingsvel verschijnt.

Als het probleem aanhoudt, neem dan contact op met de klantenservice via [support@silhouetteamerica.com](mailto:support@silhouetteamerica.com).













# Veiligheidsmaatregelen

Om de automatische papierinvoer veilig en correct te gebruiken en om persoonlijk letsel en materiële schade te voorkomen, moet zorgvuldige aandacht worden besteed aan elk van de veiligheidsmaatregelen in dit document. Het niet naleven van deze voorzorgsmaatregelen kan elke aansprakelijkheid voor persoonlijke of eigendomsschade ongeldig maken.

-  Dit symbool geeft informatie aan die zorgvuldige aandacht vereist (waaronder waarschuwingen).
-  Dit symbool geeft een handeling aan die strikt verboden is.
-  Dit symbool, naast een afbeelding of in tekst, geeft een actie aan die moet worden uitgevoerd.

## Waarschuwingen

-  Raak geen bewegende delen aan terwijl de machine in werking is.
-  Houd handen en andere voorwerpen uit de buurt van bewegende onderdelen wanneer de machine is aangesloten op het stopcontact. De automatische papierinvoer kan pauzeren tijdens het laadproces en kan gaan bewegen wanneer gegevens naar de machine worden verzonden.
-  Demonteer, repareer of verbouw de automatische papierinvoer niet. Knoeien met de hardware kan elektrische schokken of brand veroorzaken als gevolg van stroomlekage. Neem contact op met de klantenservice als uw machine gerepareerd moet worden.
-  Sluit de automatische papierinvoer niet aan op een niet-geclassificeerde voeding. Het gebruik van een andere voedingsspanning kan leiden tot elektrische schokken of brandgevaar door stroomlekage.
-   Gebruik de automatische papierinvoer niet op een locatie waar deze kan worden blootgesteld aan water, vocht of stof.
-   Als de automatische papierinvoer begint te roken, te heet wordt, een vreemde geur afgeeft of anderszins abnormaal functioneert, gebruik hem dan niet meer. Haal de AC-adapter uit het stopcontact. Het gebruik van de automatische papierinvoer bij oververhitting kan leiden tot elektrische schokken of brandgevaar.
-   Zorg dat er geen stof of metalen in de buurt van de stekker komen. Een vuile stekker kan leiden tot elektrische schokken of brandgevaar als gevolg van stroomlekage.
-   Gebruik de AC-adapter of het netsnoer niet als deze beschadigd is. Het gebruik van een beschadigd netsnoer of een beschadigde AC-adapter kan leiden tot elektrische schokken of brand. Vervang beschadigde netsnoeren en AC-adapters.
-   Gebruik alleen de wisselstroomadapter die is meegeleverd in de doos van de automatische papierinvoer. Het gebruik van andere AC-adapters kan storingen veroorzaken of resulteren in elektrische schokken of brandgevaar. Zorg ervoor dat u de netadapter aansluit op de automatische papierinvoer voordat u de stekker in het stopcontact steekt.
-  Gebruik de automatische papierinvoer niet op een locatie die onderhevig is aan overmatige trillingen of elektrische ruis.
-  Gebruik of bewaar de automatische papierinvoer niet op een locatie die is blootgesteld aan direct zonlicht of directe tocht van een airconditioner of verwarming. Overmatige hitte, stof en/of vochtigheid kunnen storingen in de machine veroorzaken.
-  Sluit de voedingskabel alleen aan en verwijder deze alleen wanneer u de connector vasthoudt. Trek niet aan het netsnoer om de automatische papierinvoer los te koppelen, aangezien dit kan beschadigen en elektrische schokken of brandgevaar kan veroorzaken.
-  Als er tijdens het gebruik een vreemd voorwerp of een vreemde substantie in de automatische papierinvoer komt, annuleert u het huidige project door de Silhouette-machine uit te schakelen en haalt u de stekker uit het stopcontact. Probeer niet om het vreemde voorwerp te verwijderen of door te gaan met het gebruik; neem contact op met de klantenservice voor reparaties.
-  Probeer de automatische papierinvoer niet te smeren. De machine heeft geen smeermiddel of vloeibaar middel nodig om normaal te werken.
-  Gebruik geen vloeibare reinigingsmiddelen of vloeistoffen aan de binnenkant van de automatische papierinvoer. Vloeistoffen zullen de functionaliteit van de machine verpesten.
-  Zorg ervoor dat u tijdens het gebruik voldoende ruimte vrij laat rond de automatische papierinvoer en de Silhouette-machine, zodat de machine en het afdrukmateriaal de omringende objecten niet raken.
-  Houd de automatische sheetfeeder op minstens 1 meter afstand van licht- of warmtebronnen.

# Waar meer informatie te vinden

## Volledige softwarehandleiding

Bekijk de volledige, geïllustreerde gebruikershandleiding in Silhouette Studio® door op Help > Gebruikershandleiding te klikken.

## Website

Bezoek [silhouetteamerica.com](http://silhouetteamerica.com) voor toegang tot software-updates, handleidingen voor probleemoplossing, veelgestelde vragen en andere tutorials.

## Blog

Bezoek de officiële Silhouette-blog op [silhouette101.com](http://silhouette101.com) voor informatie over uw machine, tutorials en how-to's, eBooks, video's en ideeën voor nieuwe projecten die u kunt maken. Veel blogberichten bevatten stapsgewijze instructies voor geavanceerd gebruik van Silhouette-producten en -software.

## Nieuwsbrief

Meld u aan voor onze nieuwsbrief op [silhouetteamerica.com](http://silhouetteamerica.com) om productupdates en speciale aanbiedingen per e-mail te ontvangen.

## Klantenservice

Als je nog vragen hebt, neem dan contact op met de klantenservice voor hulp:

[support@silhouetteamerica.com](mailto:support@silhouetteamerica.com)

[silhouetteamerica.com/contact](http://silhouetteamerica.com/contact)